

baltur	CENTO (Fe)	Disegnato	Controllato	
		Data	19/02/2020	20/02/2020
Documento N. 0002994285	Codice 18100010	Firma	GDallaTorre	L.Borghi
	Particolare TBG 450LX MC	Scala:	1:50	
		Rev.	1	

POS.	CODICE	DESCRIZIONE	DESCRIPTION	NR.
1	0006110746	AS.TESTA	COMPLETE COMBUSTION HEAD	1
2	0033010018	AS.MODULATORE	MODULATOR AS.	1
3	0033010062	VENTOLA	FAN	1
4	0033010063	ANELLO CONVOGLIATORE	CONVEYOR RING	1
5	0033010077	PERNO	PIN	1
6	0020020030	VETRINO	GLASS	1
7	23839	GUARNIZIONE OR	O RING SEAL	1
8	0005140469	PASSAFILO	WIREGUIDE	1
9	0005140236	PASSAFILO	WIREGUIDE	1
10	17887	PIATTELLO	PLATE	1
11	0006110745	AS.CONVOGLIATORE	CONVEYOR ASSEMBLY	1
12	0033010084	AS.QUADRO ELETTRICO	COMPLETE CONTROL PANEL	1
13	0005010295	MOTORE	MOTOR	1
14	0033010070	COPERCHIO	COVER	1
15	0024010027	NIPPLO	NIPPLE	1
16	0030010574	GUARNIZIONE	SEAL	1
17	0033010099	SPINA CONICA	TAPER PIN	4
18	0024050061	TIRANTE	TIE ROD WITH JOINT	1
19	0027010051	TARGHETTA	PLATE	1
20	0006050161	TARGHETTA	PLATE	1
21	0005110129	RELE' TERMICO	THERMAL RELAY	1
22	0005020089	CAVO A.T.	H.V. CABLE	1
23	0005140312	CAVO IONO	IONIZATION CABLE	1
24	23124	GUARNIZIONE CENTELLEN DN80	SEAL	1
25	0033010076	GUARNIZIONE (*)	SEAL (*)	1
26	17888	PRIGIONIERO	STUD BOLT	4
27	146	RONDELLA	WASHER	2

(*) Ricambio consigliato/Recommended spare part

baltur CENTO (Fe)	Disegnato		Controllato	
	Data	19/02/2020	Data	20/02/2020
Documento N. 0002994285	Firma			G Dalla Torre L. Borghi
Document N.	Codice			Scala:
	18100010			1:50
	Particolare			Rev. 1
	TBG 450LX MC			

del presente disegno a termini di legge ne e' rigorosamente vietata qualsiasi riproduzione e comunicazione a terzi

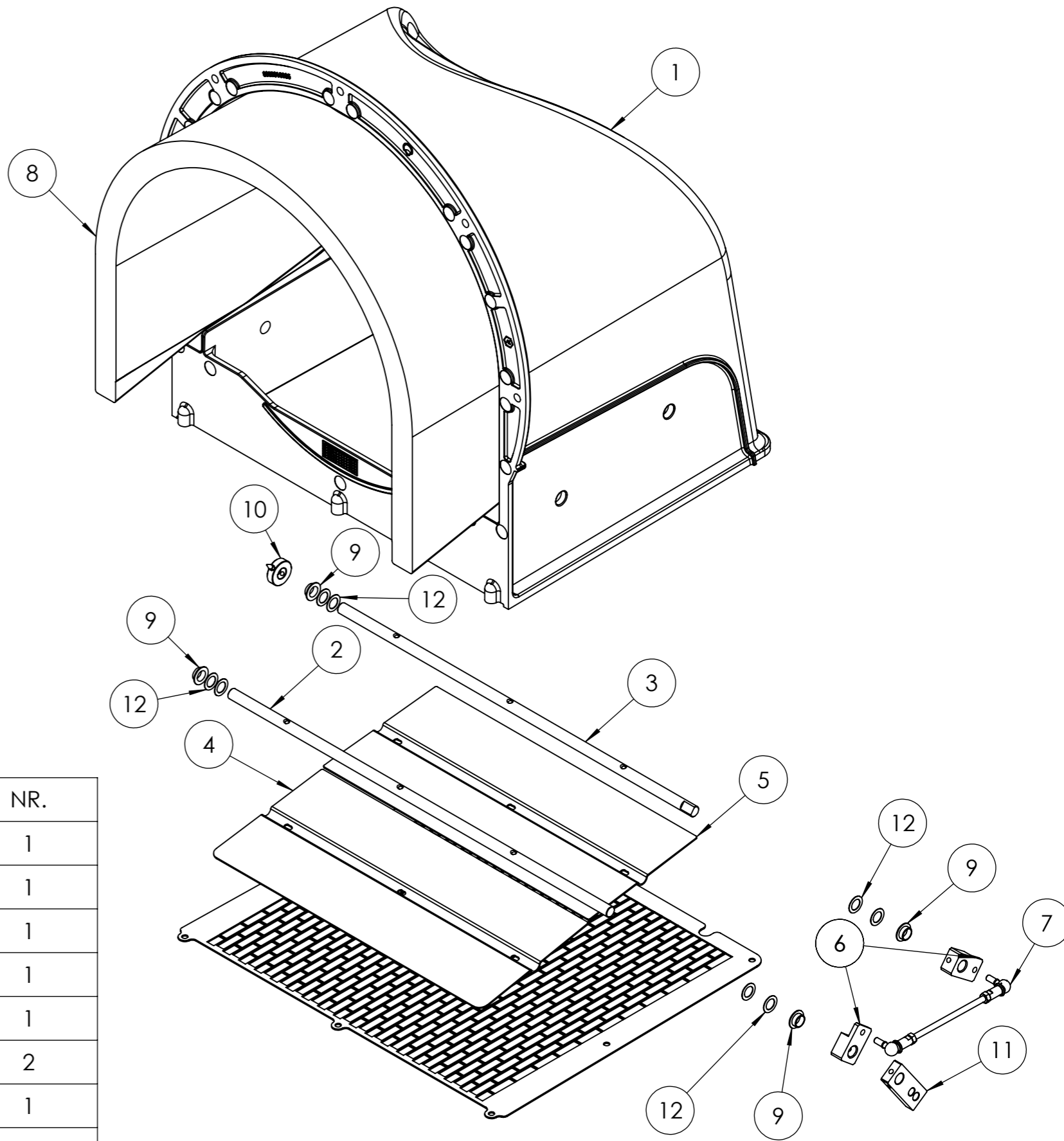

POS.	CODICE	DESCRIZIONE	DESCRIPTION	NR.
1	0033010005	CONVOGLIATORE ARIA TBG 750	CONVEYOR AS.	1
2	0033010074	PERNO	PIN	1
3	0033010026	PERNO	PIN	1
4	0033010027	FARFALLA	THROTTLE	1
5	0033010028	FARFALLA	THROTTLE	1
6	0019040006	NOTTOLINO	PAWL	2
7	0033010030	TIRANTE CON SNODI M6 L.163	TIE ROD WITH JOINT	1
8	0033010036	FONOASSORBENTE	SOUND-PROOFING PANEL	1
9	54056	BOCCOLA	BUSHING	4
10	45325	BOCCOLA	BUSHING	1
11	0027020006	LEVA	LEVER	1
12	19726	SPESSORE	WASHER	8

baltur CENTO (Fe)	Disegnato	Controllato
	Data 04/12/2019	12/12/2019
Documento N. 0002994507	Firma GDallaTorre	L.Borghini
Codice 0006110745	Scala: 1:20	
Particolare AS.CONVOG. TBG 750MC	Rev. 0	

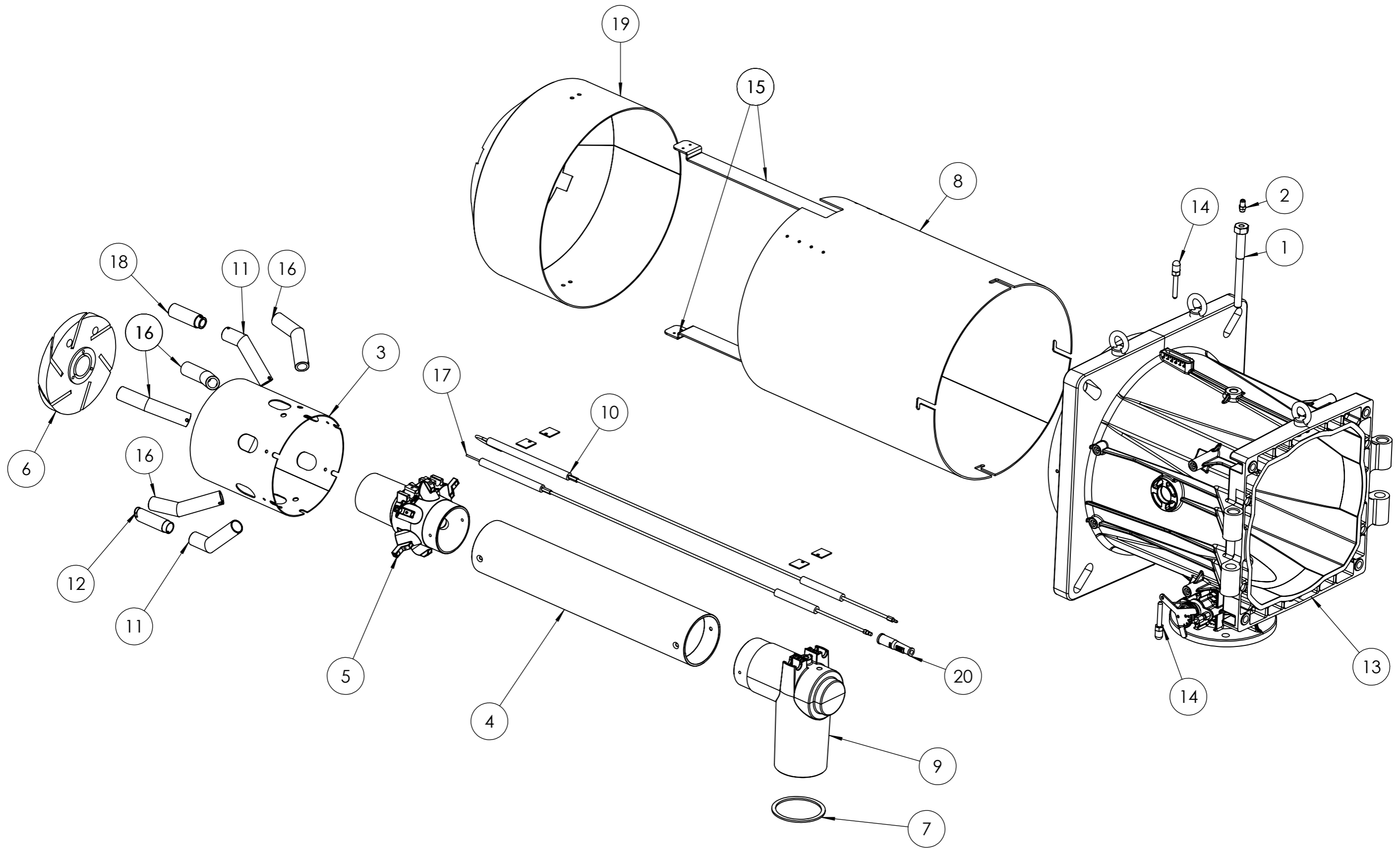

baltur CENTO (Fe) Documento N. 0002994538	Codice 0006110746 Particolare AS.TESTA COMB. TBG 450MC	Disegnato	Controllato	
		Data	12/02/2020	18/02/2020
		Firma	GDallaTorre	L.Borghini
		Scala:	1:50	
		Rev.	0	

POS.	CODICE	DESCRIZIONE	DESCRIPTION	NR.
1	0033010023	VITE FISSAGGIO	SCREW	1
2	31483	PRESA PRESSIONE	PRESSURE PORT	1
3	0033010044	CANNOTTO INTERNO	SLEEVE	1
4	0033010047	TUBO MANDATA GAS	DELIVERY PIPE	1
5	0033010003	MISCELATORE	MIXER	1
6	0033010107	DISCO	DISC	1
7	0027010006	GUARNIZIONE	SEAL	1
8	0033010060	CANNOTTO	SLEEVE	1
9	0033010008	RACCORDO	COUPLING	1
10	0033010058	IONIZZATORE (*)	IONISER (*)	1
11	0033010067	UGELLO	NOZZLE	2
12	0033010031	UGELLO	NOZZLE	1
13	0033010043	AS. POLMONE	PLENUM CHAMBER	1
14	0033010042	NOTTOLINO	PAWL	2
15	0033010055	ASTA	ROD	2
16	0033010108	UGELLO	NOZZLE	4
17	0033010057	ELETTRODO (*)	ELECTRODE (*)	1
18	0033010087	RIDUZIONE	ADAPTER	1
19	0033010106	DIFFUSORE	DIFFUSER	1
20	0005060120	SOPPRESSORE	SUPPRESSOR	1

(*) Ricambio consigliato/Recommended spare part

baltur CENTO (Fe)			Disegnato	Controllato
			Data 12/02/2020	18/02/2020
Documento N. 0002994538	Codice 0006110746			Scala: 1:50
	Particolare AS.TESTA COMB. TBG 450MC			Rev. O
		Firma	GDallaTorre	L.Borghi

del presente disegno a termini di legge ne e' rigorosamente vietata qualsiasi riproduzione e comunicazione a terzi

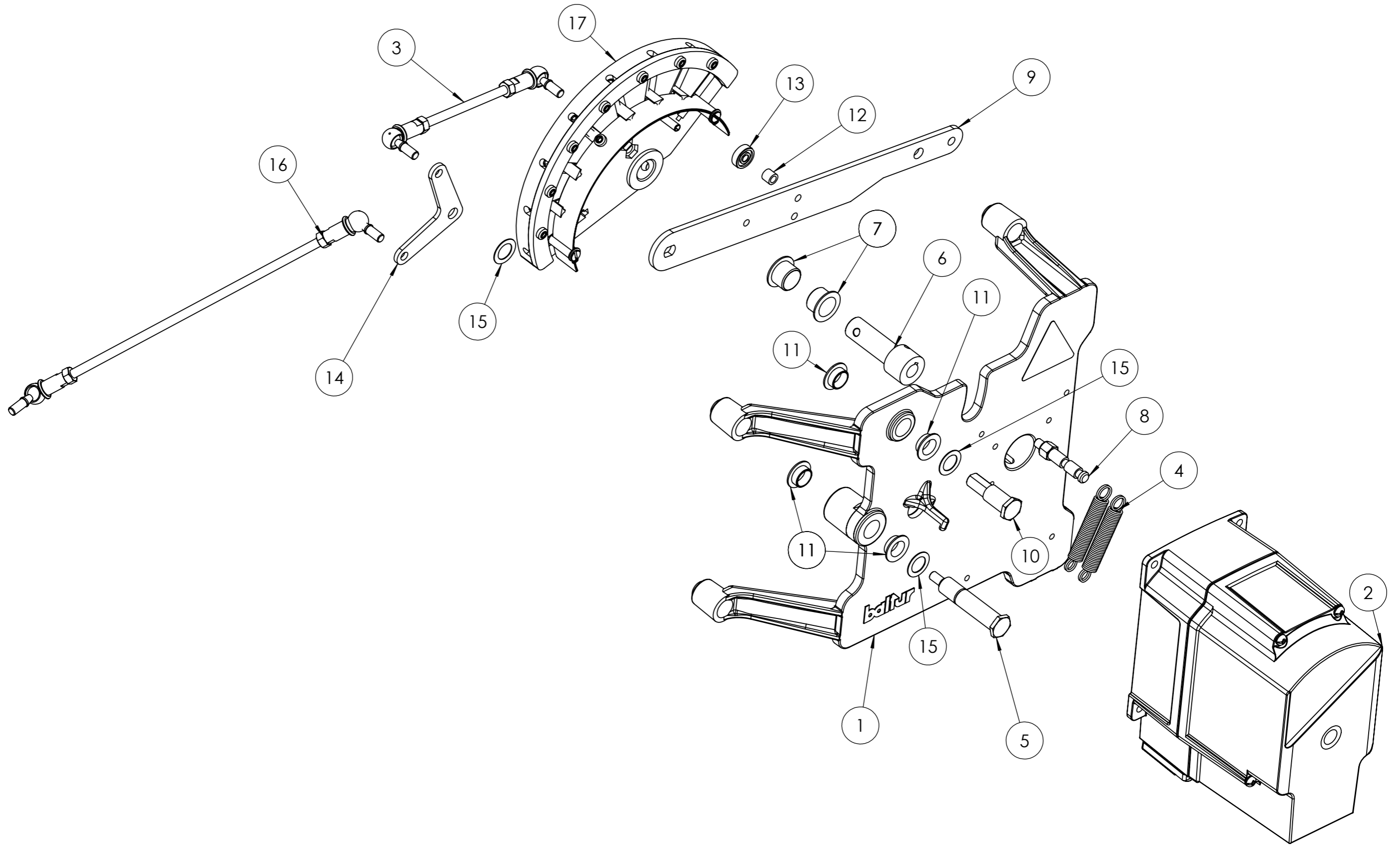

baltur CENTO (Fe) Documento N. 0002994257	Codice		Disegnato	Controllato
	0033010018		Data	18/12/2019
	Particolare AS.MODULAT. TBG750MC SQM40		Firma	L.Borghì
				Scala: 1:10
				Rev. <input type="radio"/>

POS.	CODICE	DESCRIZIONE	DESCRIPTION	NR.
1	0033010006	STAFFA	BRACKET	1
2	0005040232	SERVOMOTORE (*)	SERVOMOTOR (*)	1
3	0033010022	TIRANTE CON SNODI	TIE ROD WITH JOINT	1
4	53109	MOLLA	SPRING	2
5	0033010019	PERNO	PIN	1
6	0024100149	PERNO	PIN	1
7	0005170056	BOCCOLA	BUSHING	2
8	0033010130	NOTTOLINO	PAWL	1
9	0012120145	LEVA	LEVER	1
10	0012120161	PERNO	PIN	1
11	54056	BOCCOLA	BUSHING	4
12	0012120164	DISTANZIALE	SPACER	1
13	0005170013	CUSCINETTO	BEARING	1
14	0033010021	LEVA	LEVER	1
15	19726	SPESSORE	SHIM	3
16	0033010059	TIRANTE CON SNODI	TIE ROD WITH JOINT	1
17	0006110485	AS.CAMMA MECCANICA 130°	MODULATOR CAM	1

(*) Ricambio consigliato/Recommended spare part

baltur CENTO (Fe)			Disegnato	Controllato	
			Data	04/12/2019	18/12/2019
			Firma	GDallaTorre	L.Borghi
Documento N. 0002994257	Codice 0033010018			Scala: 1:10	
Particolare AS.MODULAT. TBG750MC SQM40				Rev. O	

del presente disegno a termini di legge ne e' rigorosamente vietata qualsiasi riproduzione e comunicazione a terzi

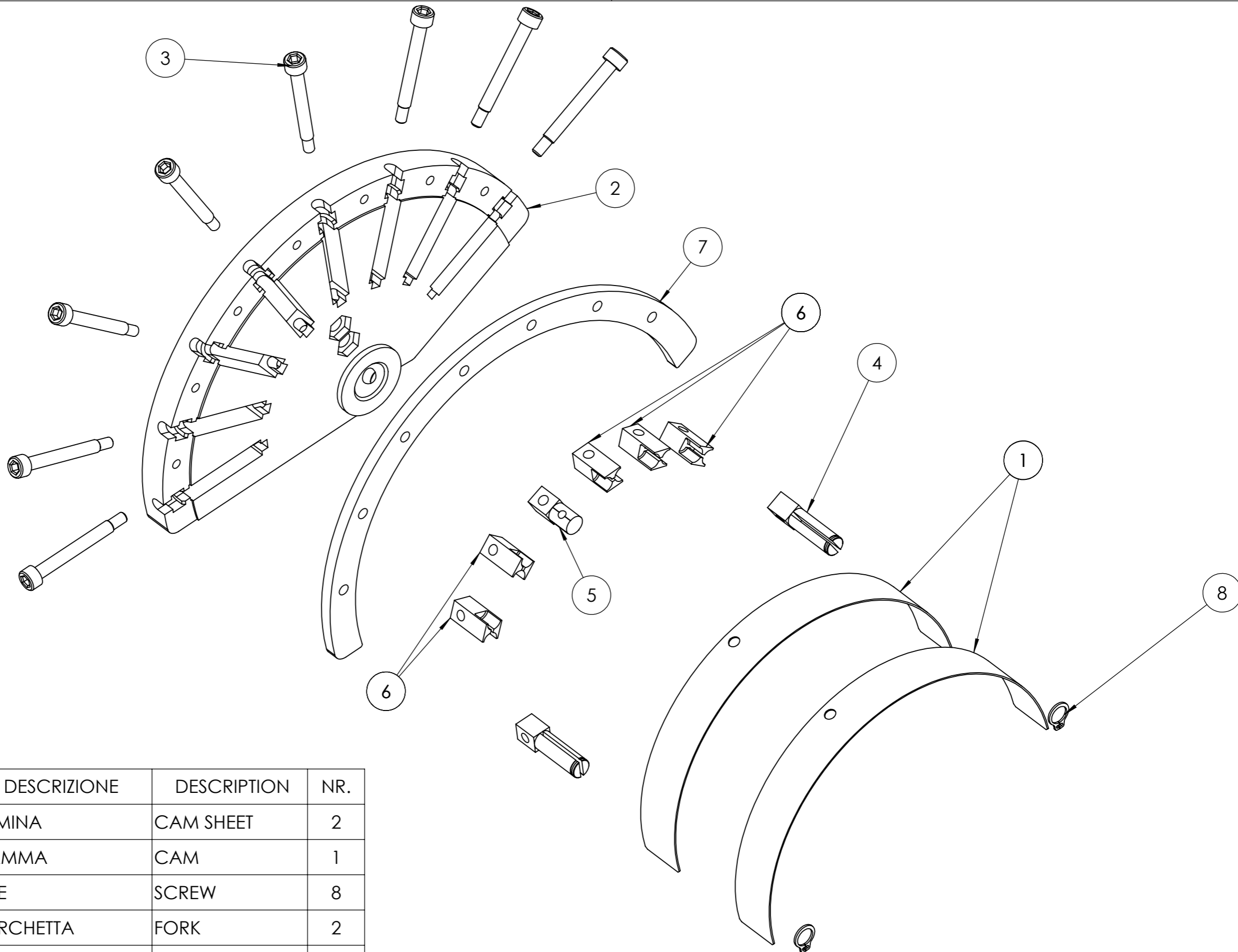

POS.	CODICE	DESCRIZIONE	DESCRIPTION	NR.
1	0012120173	LAMINA	CAM SHEET	2
2	0012120170	CAMMA	CAM	1
3	0012120155	VITE	SCREW	8
4	0012120192	FORCHETTA	FORK	2
5	0012120193	SOPPORTO	SUPPORT	1
6	0012120194	GUIDA	GUIDE	5
7	0012120190	SETTORE CAMMA	CAM SECTOR	1
8	257	ANELLO EL.	CIRCLIP	2

baltur CENTO (Fe)	Disegnato	Controllato
	Data 23/10/2019	23/10/2019
Documento N. 0002994475	Firma GDallaTorre	V.Sisti
Codice 0006110485	Scala: 1:5	
Particolare AS.CAMMA MECCANICA 130°	Rev. 2	

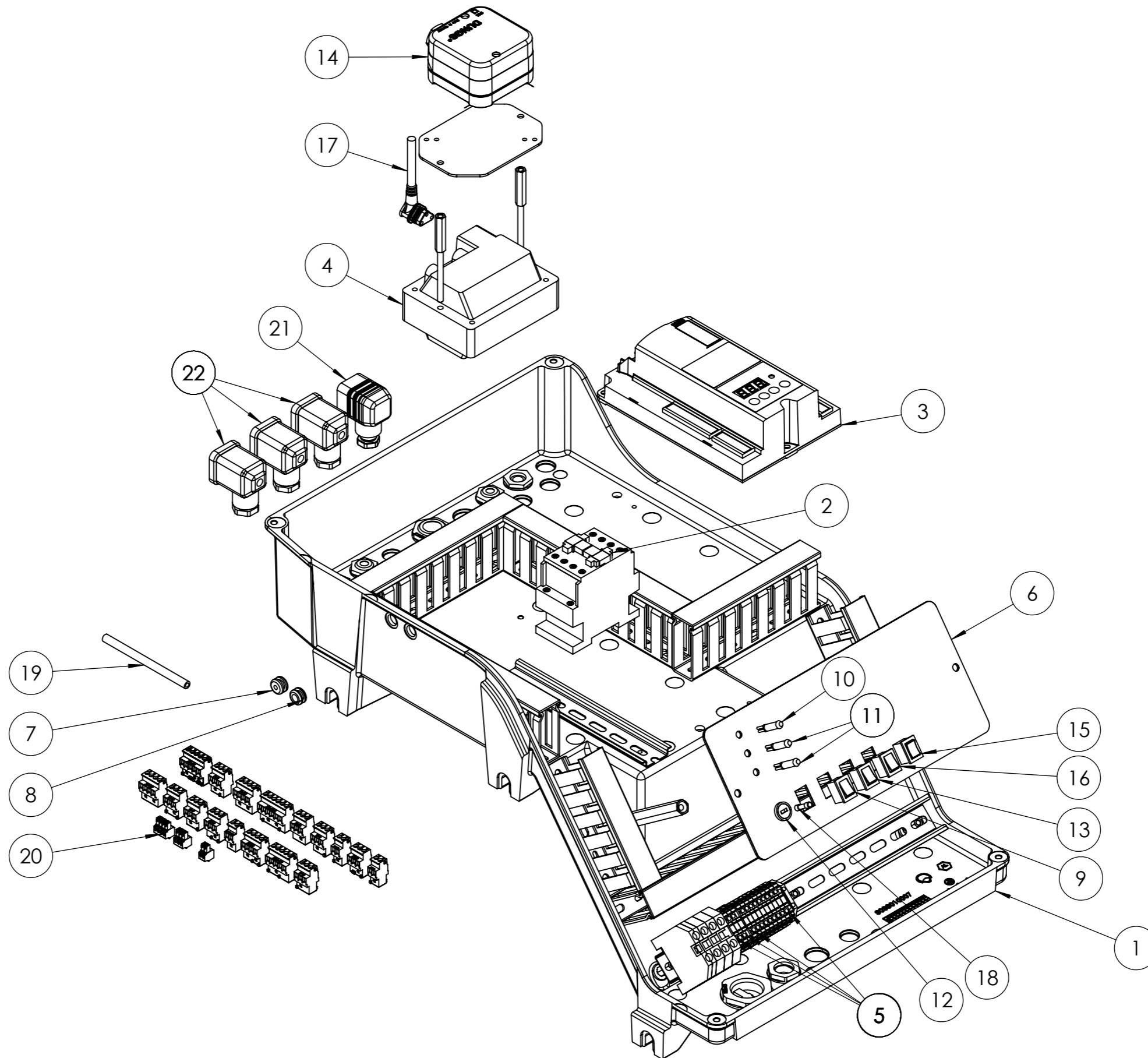

baltur CENTO (Fe)	Disegnato		Controllato
	Data	12/02/2020	19/02/2020
Documento N. 0002994333	Codice 0033010084		Scala: 1:10
	Particolare AS.QUADRO ELET. TBG450MC LME73		Rev. O
	Firma	GDallaTorre	L.Borghi

POS.	CODICE	DESCRIZIONE	DESCRIPTION	NR.
1	0033010007	SOPPORTO	SUPPORT	1
2	0005110113	TELERUTTORE	REMOTE CTR SWITCH	1
3	0005030316	APPARECCHIATURE (*)	EQUIPMENT (*)	1
4	0005020030	TRASFORMATORE (*)	TRANSFORMER (*)	1
5	0005130076	MORSETTO	CLAMP	13
6	0033010080	SINOTTICO	SYNOPTICO CONTROL PANEL	1
7	0005140469	PASSAFILO	WIRE GUIDE	1
8	0005140236	PASSAFILO	WIRE GUIDE	1
9	0005120081	INTERRUTTORE	SWITCH	1
10	0005120132	LAMPADA VERDE	GREEN LAMP	1
11	0005120133	LAMPADA ROSSA	RED LAMP	2
12	0005120126	PORTAFUSIBILE	FUSE HOLDER	1
13	0005120123	PULSANTE	SWITCH	1
14	23012	PRESSOSTATO	PRESSURE SWITCH	1
15	0005120124	DEVIATORE	UNIPOLAR SWITCH	1
16	0005120125	DEVIATORE	UNIPOLAR SWITCH	1
17	0005130113	CONNETTORE	CONNECTOR	1
18	7456	FUSIBILE	FUSE	1
19	0005250017	TUBO SILICONE	SILICON PIPE	1
20	0005130215	KIT CONNETTORI	CONNECTOR KIT	1
21	23521	CONNETTORE NERO	BLACK CONNECTOR	1
22	23522	CONNETTORE GRIGIO	GREY CONNECTOR	3

(*) Ricambio consigliato/Recommended spare part

baltur CENTO (Fe)			Disegnato	Controllato	
			Data	12/02/2020	19/02/2020
			Firma	GDallaTorre	L.Borghi
Documento N. 0002994333	Codice 0033010084			Scala: 1:10	
Particolare AS.QUADRO ELET. TBG450MC LME73				Rev. O	